

Produktübersicht

Messen

SENSORIK

Anzeigen

Prüfen

Mechanik

Antriebstechnik

Lösungen für den Maschinenbau



Verpackungsmaschinen



Holzbearbeitung



Druckmaschinen



Blechbearbeitung



«Effizienz und Flexibilität durch kurze Wege - alles unter einem Dach»

WILLTEC MESSTECHNIK - MESSBAR GUT

Willtec Messtechnik ist ein Familienunternehmen inmitten des Schwarzwaldes, wo Präzision und Innovation seit Jahrzehnten große Tradition haben. Wir entwickeln und konstruieren seit 25 Jahren Lösungen für die Messtechnik rund um den Maschinenbau. Unsere Schwerpunkte liegen sowohl bei mechanischen, als auch elektronischen Messsystemen.

Durch Eigenproduktion, ergänzt mit namhaften Industrievertretungen, können wir variantenreiche Lösungen für Standard- und kundenspezifische Messaufgaben anbieten.

Zu unseren Kernkompetenzen gehören:

- Präzision und Genauigkeit
- Innovationskompetenz
- Kundennähe und Liefertreue
- Praxisorientierte Lösungen mit ausgereifter Technik
- Komplettpakete mit ausgewählten Komponenten
- Ein günstiges Preis-Leistungs-Verhältnis durch einen wirtschaftlichen Verwaltungsablauf



Vertrieb



Konstruktion und Entwicklung



Produktion



Qualitätswesen



Großes Materiallager

25 Jahre Erfolg ist messbar

Besuchen Sie uns auch online:
www.willtec.de



«Praxisorientierte Messlösungen, Kundennähe und Liefertreue stehen bei uns im Fokus.»



Showroom

Messen

- Magnetische Weg- und Winkelmesssysteme
- Drehgeber
- Linearpotentiometer
- Glasmaßstäbe
- Neigungssensoren
- Distanzsensoren
- Seilzuggeber



Sensorik

- Induktive Sensoren
- Kapazitive Sensoren
- Drucksensoren
- Ultraschallsensoren
- Optische Sensoren
- Magnetische Zylindersensoren



Anzeigen

- Elektronische Messanzeigen
- Vorwahlzähler
- Spindelpositionsanzeigen
- Anzeigen im Handrad
- Digitale 3-Achs-Messanzeigen
- Touchscreens
- Großziffernanzeigen
- Positioniersystem - Stellantrieb

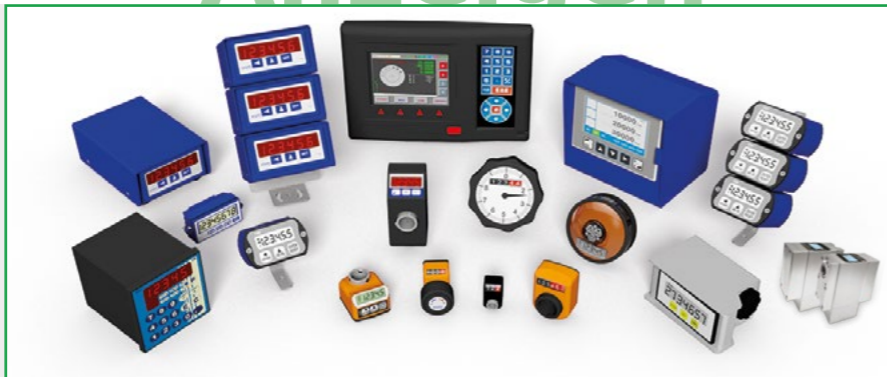

Mechanik

- Winkelgetriebe
- Spindelhubgetriebe
- Flexible Wellen
- Gelenkwellen
- Kupplungen

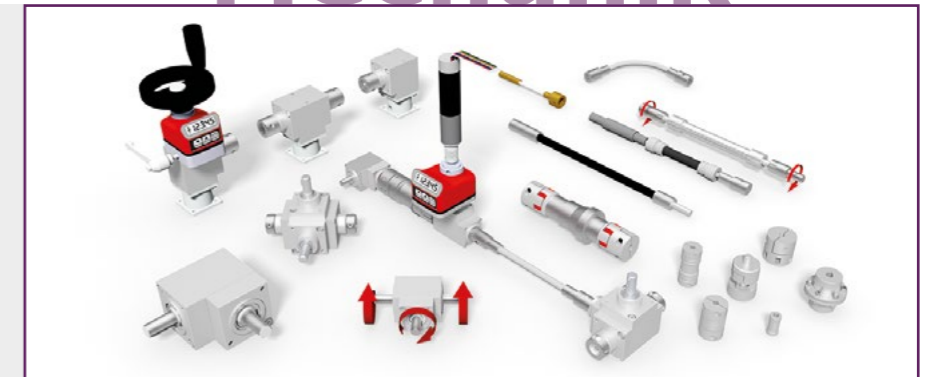

Prüfen

- Mess- und Prüftische
- QuickMessKit
- Messanschläge EasyLine
- Meterzähler
- Messschieber
- Dienstleistungen

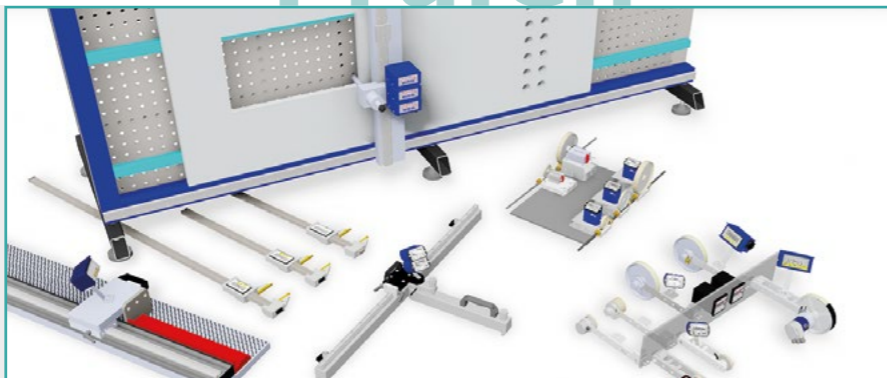

Zubehör

- Aufbaugehäuse
- Messräder
- Winkelflansche
- Spindelpositionsanzeigen
- Netzgeräte
- Gateways
- Handräder



MESSEN

magnetisch - optisch - potentiometrisch - magnetostruktiv - induktiv - kapazitiv - ultraschall

Messen von Weg, Winkel und Position

Dank unserer Eigenprodukte und der Zusammenarbeit mit renommierten Partnern bieten wir eine Vielzahl an Lösungen für die Messtechnik im Maschinenbau. So finden wir für jede Anwendung die optimale Kombination aus Mechanik, Elektronik und Sensorik - präzise, zuverlässig und praxisorientiert.

In vier Schritten zum passenden Messsystem

Länge

- Wie groß ist der Messweg, der gemessen werden soll?

Genauigkeit

- Welche Präzision ist für Ihre Anwendung erforderlich?

Schnittstellen

- Welche Steuerung oder Auswertelektronik soll angebunden werden?

Messprinzip

- Welches Messprinzip erfüllt Ihre technischen Anforderungen am besten?

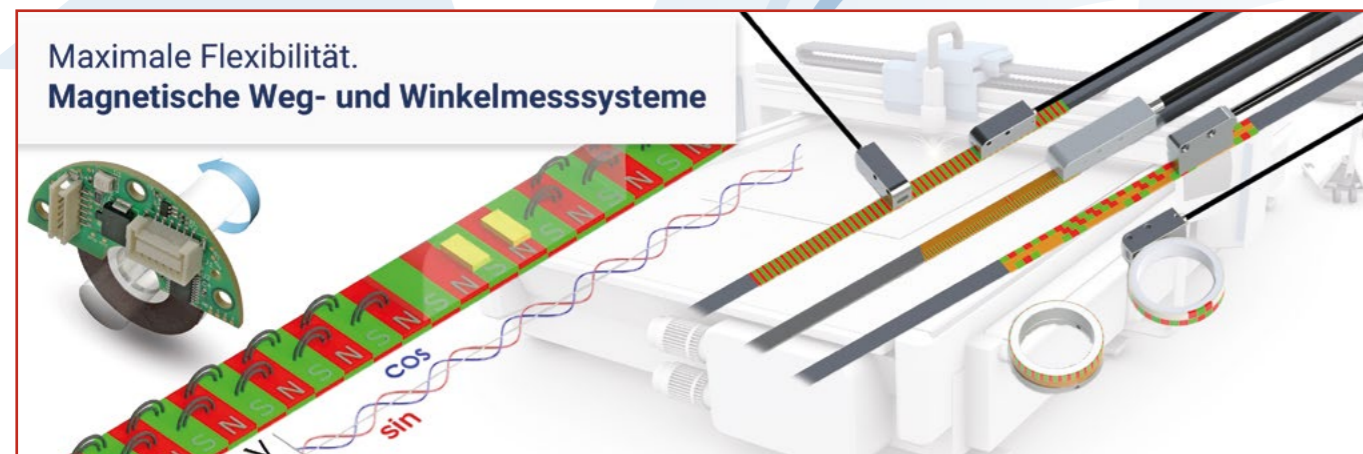

MESSEN

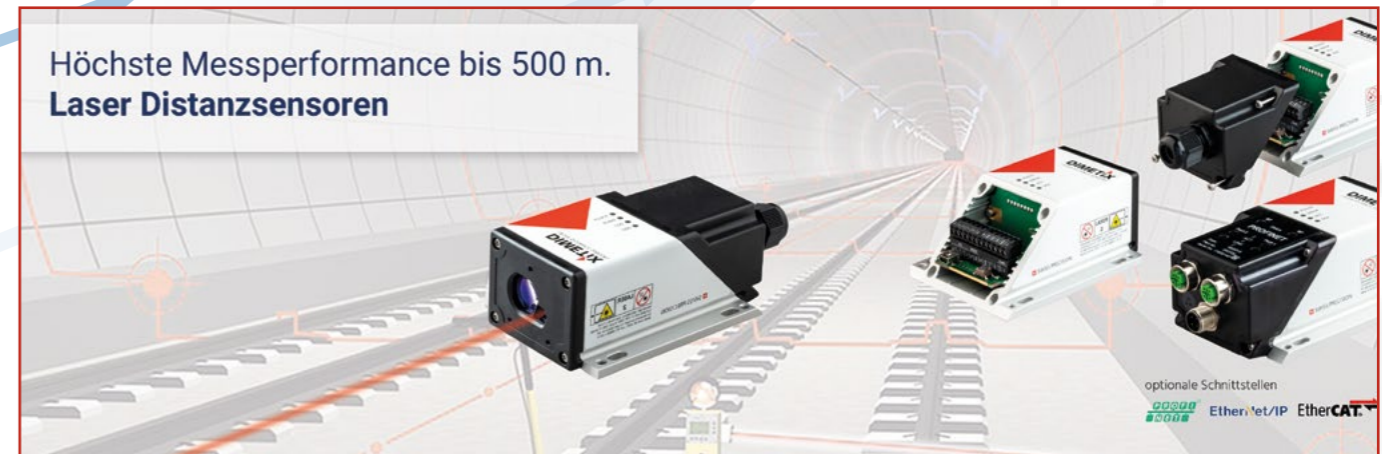

Unsere Flexibilität = Ihr Vorteil

Lösungen aus einer Hand

ANZEIGEN

Visualisierung - Formatverstellung - Positionsregelung - Einstellung - Bedienung

Lösungen für die Formatverstellung und zur Visualisierung

Für die Formatverstellung und das Einstellen und Bedienen von Maschinen bieten wir ein umfangreiches Sortiment an Anzeigen und Lösungen. Wir liefern nicht nur zahlreiche Standardanzeigen, sondern entwickeln auch individuelle Lösungen nach Ihren Anforderungen. Ob batteriebetrieben, mit Spannungsversorgung, elektronisch oder mechanisch (z. B. über eine Spindel).

Unsere Anzeigen überzeugen durch einfache Bedienbarkeit und eine breite Palette an Schnittstellen, sodass sie flexibel in verschiedensten Anwendungen eingesetzt werden können.

Ihre Vorteile auf einen Blick

- Einfache Bedienbarkeit – intuitiv und zeitsparend
- Vielfältige Schnittstellen – für flexible Integration
- Kompakte Bauform – platzsparend und robust
- Passendes Zubehör – durch kompakte Aufbaugehäuse

Visualisierung von Weg - Winkel - Drehzahl - Stückzahl.
Elektronische Messanzeigen



Visualisierung leicht gemacht.
Touchscreenanzeigen

Fertigungsauftrag: 123-456
Prüfling: 123456

Tol + / -
Soll / Ist

Bluetooth
Ra
Wifi

Soll/ Ist-Vergleich

OK X

Einfache Bedienbarkeit

ANZEIGEN

Formatverstellung manuell.
Spindelpositionsanzeigen mechanisch und elektronisch

Formatverstellung überwacht.
Spindelpositionsanzeigen mit Schnittstelle

Formatverstellung automatisiert.
SERVO.ALL - Stellantriebe

Soll-Ist Wert Abgleich leicht gemacht.
Vorwahlzähler

Großziffernanzeigen

Einfach + clever gelöst!

PRÜFEN

Qualität und Prozesse optimieren - Produktivität steigern - Modulare Systeme - Wettbewerbsvorteile

Meterzähler – für präzise Messergebnisse und minimale Materialverluste

Unsere modular aufgebauten Meterzähler bieten zuverlässige Lösungen zur Vermessung von Meterware. Sie reduzieren den Zeitaufwand in der Produktion und tragen gleichzeitig zur Verringerung von Materialverlusten bei.

Dank individueller Anpassungsmöglichkeiten – etwa durch unterschiedliche Messradgrößen bis 1000 mm und eine programmierbare Messanzeige – sind zahlreiche Anwendungen realisierbar.

Alle Systeme sind modular konzipiert und ermöglichen neben der reinen Längenmessung optional auch die Überwachung zusätzlicher Parameter wie Geschwindigkeit oder Zählfunktionen.

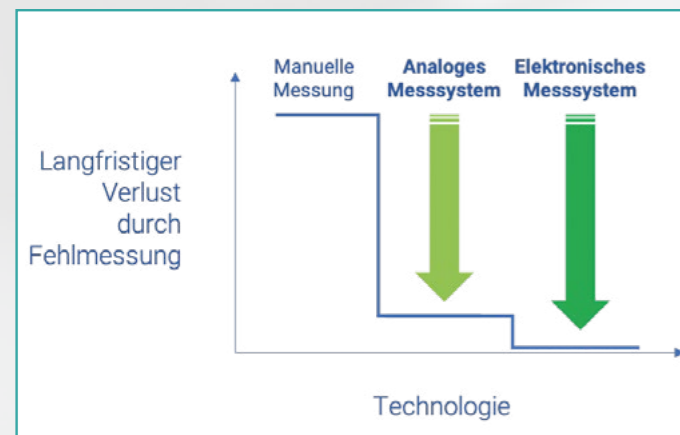

Kabel/Draht	Riemen/Gurte/Bänder	Lager
Holz	Aluminium/Blech/Coils	Beengte Räume
Textilien	Papier/Verpackungen	Rohre/Schläuche

Individuelle Lösungen

PRÜFEN

Prüf- und Messtische – Messlösungen für Qualitäts- und Prozesskontrolle

Prüf- und Messvorrichtungen sind aus modernen Produktionsprozessen nicht mehr wegzudenken. Um langfristig wettbewerbsfähig zu bleiben, müssen Unternehmen ihre Abläufe konsequent optimieren und an die Leistungsgrenzen ihrer Produktion gehen.

Die Optimierung interner Prozesse senkt nicht nur Kosten, sondern steigert zugleich die Produktqualität – und schafft damit einen entscheidenden Wettbewerbsvorteil.

Unsere Philosophie „schnell – einfach – messen“ steht für effiziente Messvorgänge, die auf das Wesentliche reduziert sind und höchste Präzision bei minimalem Aufwand ermöglichen.

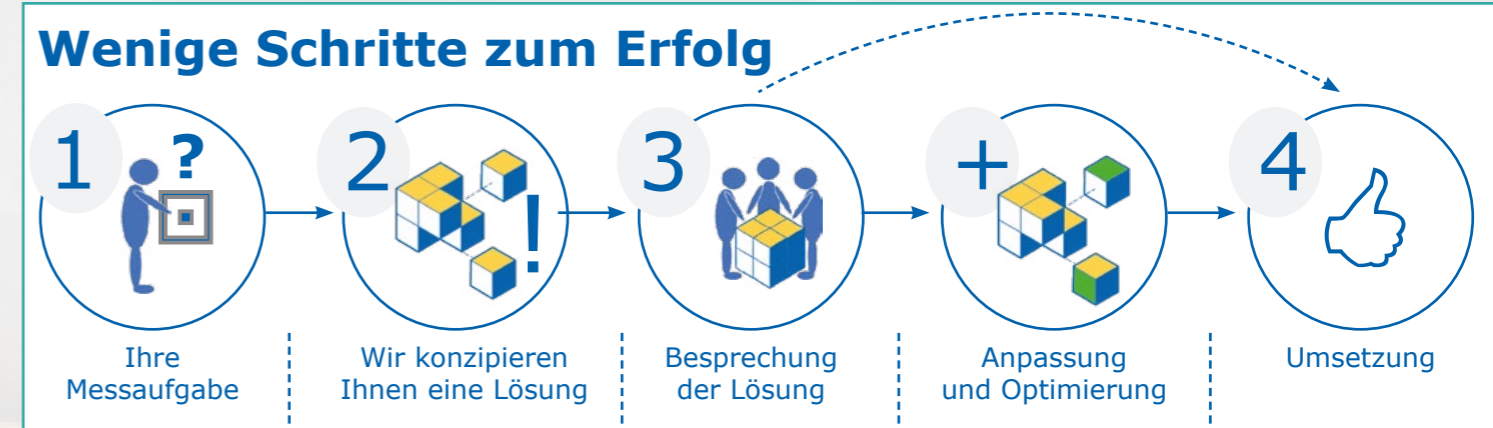
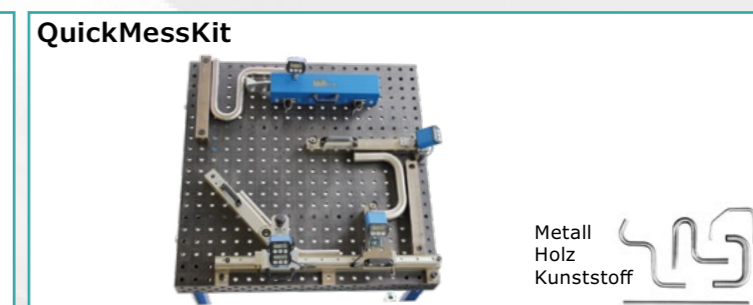
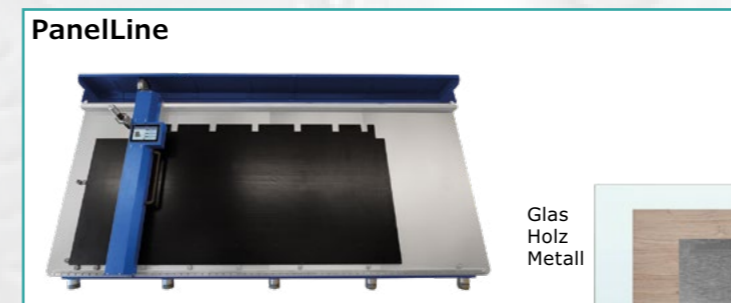

Mehr Flexibilität

SENSORIK

Automation - Erfassung - Identifikation - Objekterkennung - Verbindungstechnik - Sensorsysteme

Sensortechnik für eine effiziente Automation

Moderne Automationsprozesse sind ohne Sensorik kaum vorstellbar. Überall dort, wo automatisiert wird, sind berührungslose Positionserfassung, Verschleißfreiheit und höchste Zuverlässigkeit entscheidend.

Neben unseren messenden Sensoren bieten wir Ihnen ein breites Spektrum an Sensortechnologien für Maschinen und Anlagen, mit unterschiedlichsten Wirkprinzipien und Funktionsweisen, abgestimmt auf Ihre spezifischen Anforderungen.

Sie erhalten bei uns hochwertige und präzise Sensoren sowie komplette Sensorsysteme für jede Applikation – von der Identifikation über die Objekterkennung bis hin zur Fluidmessung. Unser Portfolio umfasst Sensoren für alltägliche Industrieanwendungen ebenso wie Lösungen für den Einsatz in extremen und rauen Umgebungen.

Ergänzend dazu bieten wir Ihnen passende Netzwerk- und Verbindungstechnik sowie ein umfangreiches Zubehörprogramm – für eine durchgängig effiziente und zuverlässige Automation.

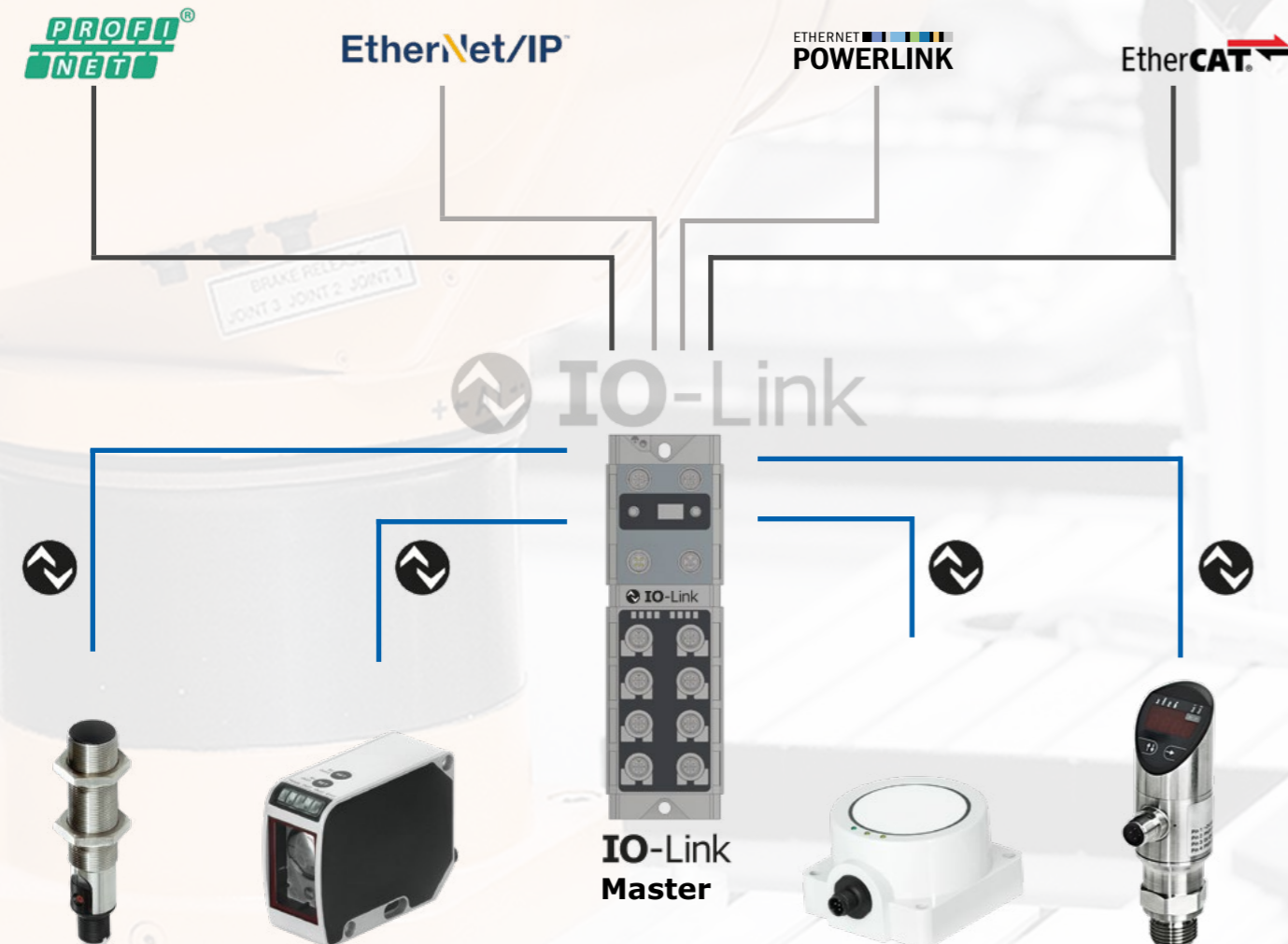

einfach und kostengünstig

SENSORIK



Effizienz durch Vielfalt

MECHANIK

Verstellung - Positionierung - Baugruppen - Ergänzung - Optimierung

Mechanische Komponenten zur Ergänzung und Optimierung

Ergänzend zu unseren messenden Sensoren und Anzeigen bieten wir unseren Kunden mechanische Komponenten und Lösungen, die beispielsweise als Baugruppen zur einfachen und schnellen Verstellung von Formaten und Positionen eingesetzt werden können.

Unser Ziel ist es, komplette Baugruppen aus einer Hand anzubieten – zu einem fairen Preis-Leistungs-Verhältnis und optimal aufeinander abgestimmten Komponenten.

«Mechanische Komponenten für die Antriebstechnik»

Winkelgetriebe



Winkelgetriebe mit Flansch



Planetengetriebe



Schneckenradgetriebe



Spindelhubgetriebe



Flexible Wellen und Kupplungen



MECHANIK

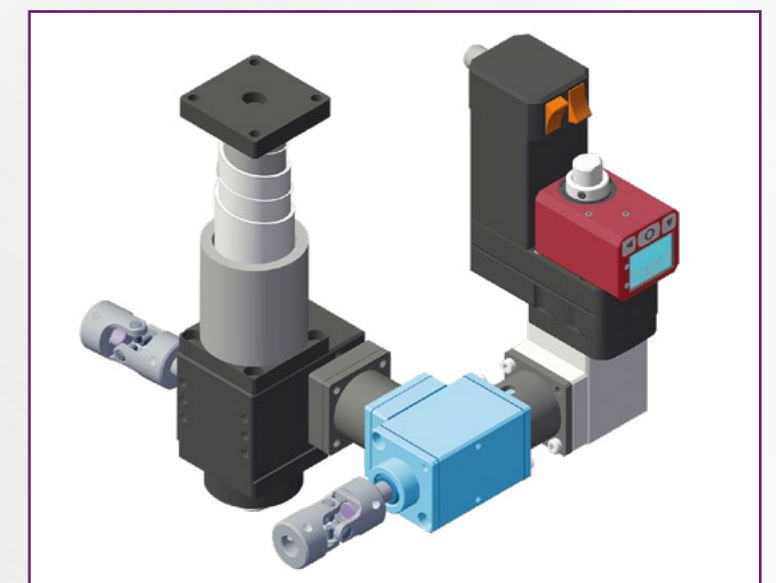
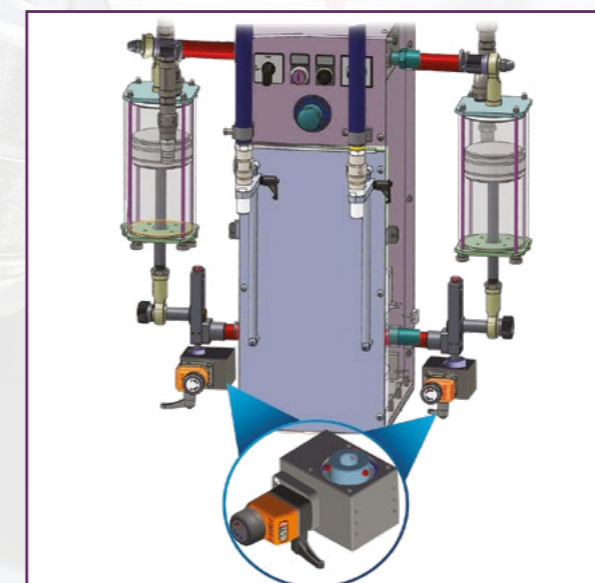
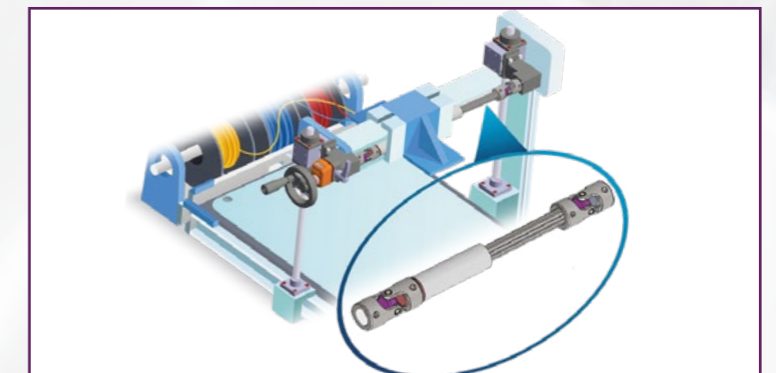
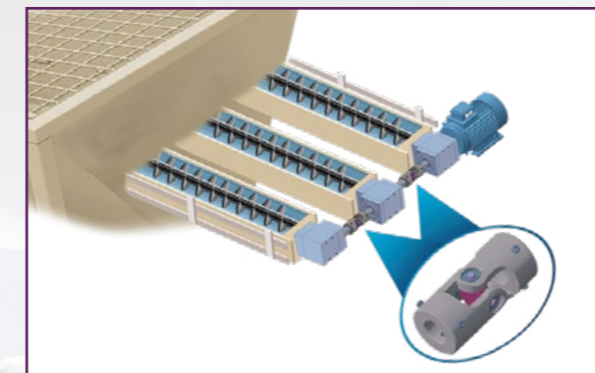
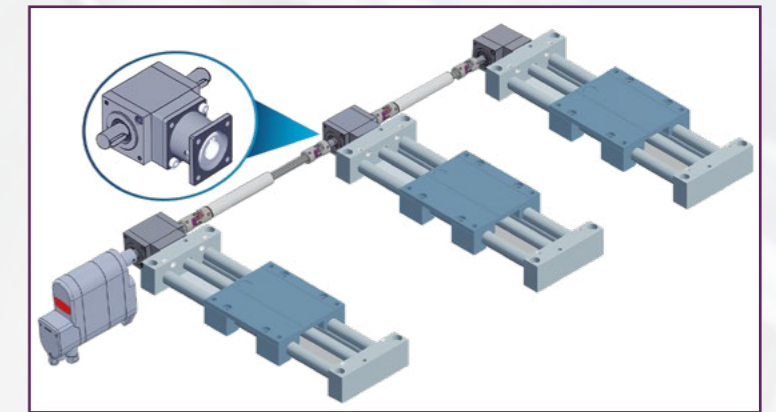
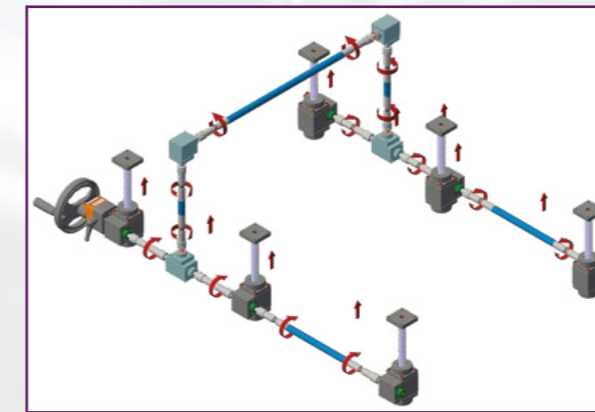
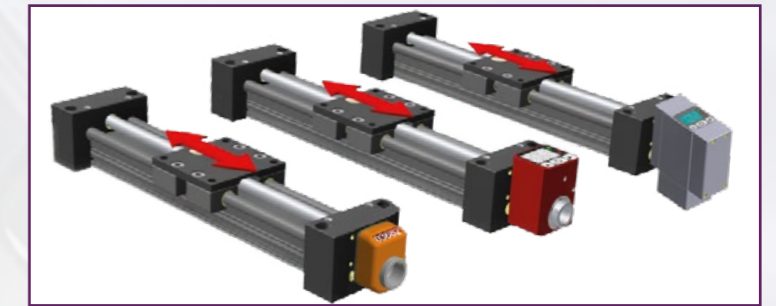
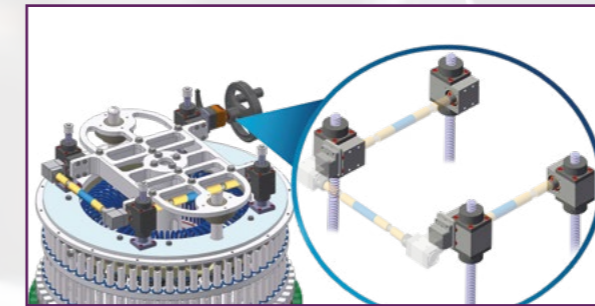

Mechanische Komponenten

Baugruppen

ZUBEHÖR

Ergänzung - Erweiterung - Verbesserung - Nachrüstung - Aufrüstung

Passendes Zubehör zu unseren Produktgruppen

Das Zubehör dient der Nachrüstung, Montage oder individuellen Verbesserung einzelner Produkte oder Lösungen. Zudem trägt es zum störungsfreien Betrieb Ihrer Anlage bei. Oft sind kleine Zubehörteile für unterschiedliche Arbeiten mit unterschiedlichen Materialien vonnöten.

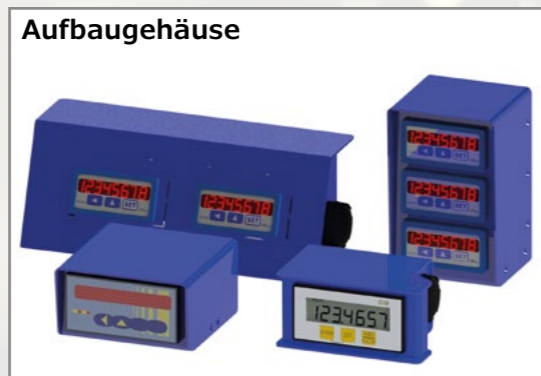
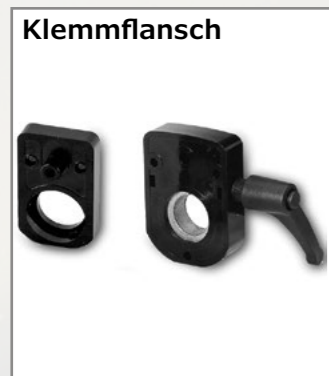
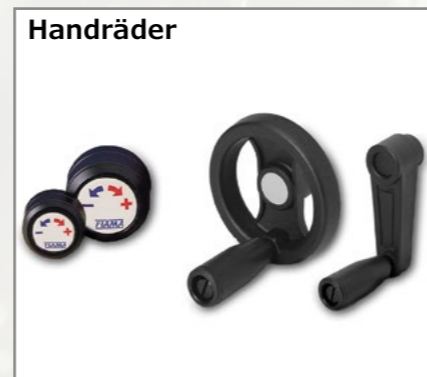
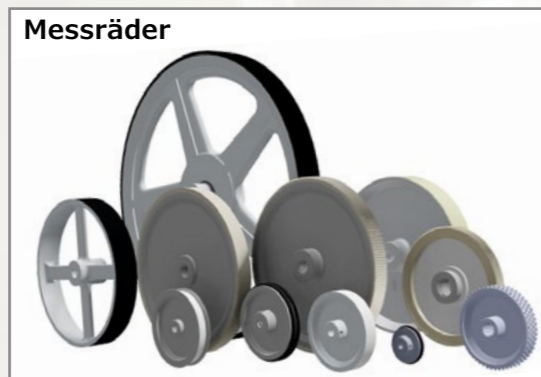

RETROFIT

Die individuelle Aufrüstung Ihrer alten Maschinen

Maßgeschneiderte Lösungen zur **Modernisierung und Aufrüstung** Ihrer bestehenden Maschinen und Anlagen. Durch den Einsatz innovativer Technologien können wir die **Leistungsfähigkeit und Effizienz** Ihrer Geräte nachhaltig verbessern. Nutzen Sie die Chance, Ihre Maschinen mit uns auf den neuesten Stand zu bringen – effizient, zuverlässig und kostengünstig.

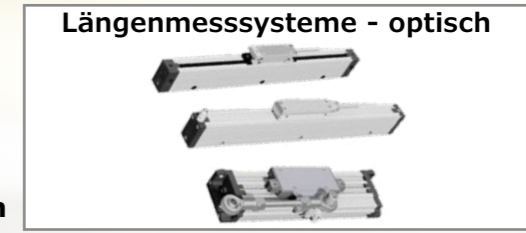

Systemkomponenten

Längenmesssysteme zur Nachrüstung

Elektronische Messanzeigen zur Nachrüstung

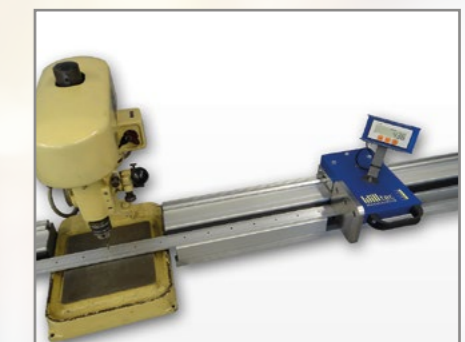
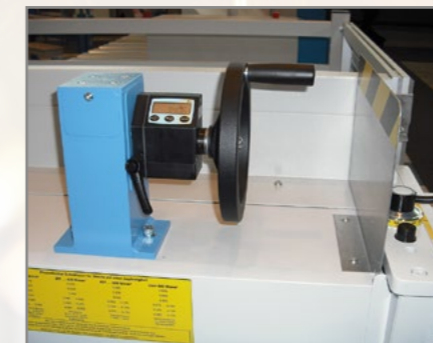
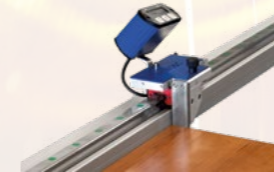

Retrofit

Störungsfreier Betrieb

Kleiner Einsatz - Große Wirkung

UNSERE PHILOSOPHIE

Willtec Messtechnik steht für Innovation, Qualität und langjährige Partnerschaft. Durch die Verbindung eigener Entwicklung mit Produkten führender Hersteller entstehen flexible, zuverlässige und individuell Lösungen für unsere Kunden!

«schnell - einfach - messen»

Erstklassige Produkte, starke Partner, maßgeschneiderte Präzision: Gemeinsam mit unseren Technologiepartnern entwickeln wir Produkte, die genau auf Ihre Bedürfnisse zugeschnitten sind. Setzen Sie auf langjährige Erfahrung, gebündeltes Know-how und langlebige Qualität – für Messtechnik, auf die Sie sich verlassen können.



«Unsere Flexibilität = Ihr Vorteil»

BRANCHEN



Verpackungsindustrie



Holzbearbeitung



Druckmaschinen



Blech/Metallbearbeitung



Automation



Luftfahrt/Autoindustrie



Intralogistik



Baumaschinen/Krane

VERTRIEB

Deutschland

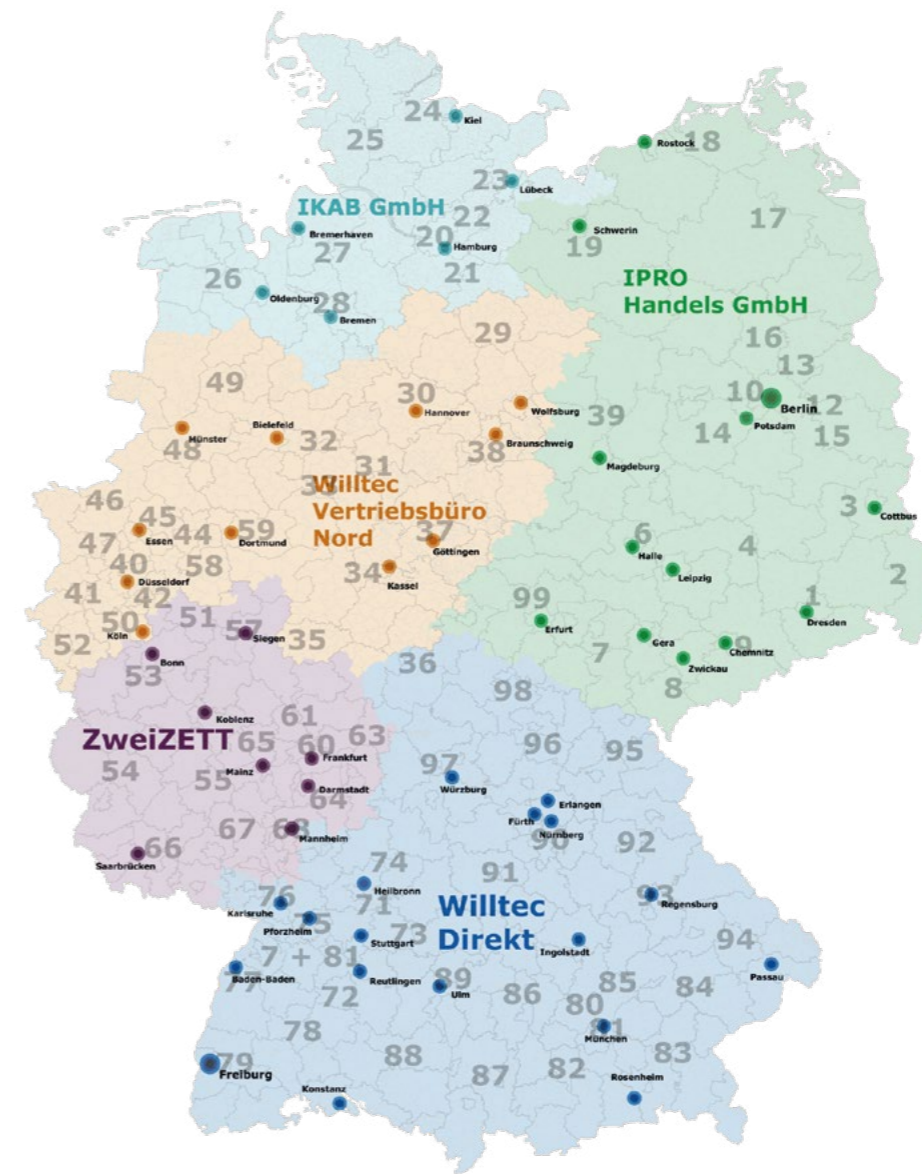

Willtec Direkt:

Willtec Messtechnik GmbH & Co. KG
 Eschenweg 4
 79232 March-Hugstetten
 Telefon +49 7665 93465 0
 vertrieb@willtec.de

Für Sie vor Ort:

Willtec Vertriebsbüro Nord
 Adelheidstraße 29
 59557 Lippstadt
 Telefon +49 7665 93465 41
 m.schaepemeier@willtec.de

IPRO Handels GmbH
 Fahrenheitstr. 7
 14532 Kleinmachnow
 Telefon +49 33203 8762 0
 mail@ipro-handel.com

IKAB GmbH
 Georgstraße 38
 30159 Hannover
 Telefon +49 511 911604 90
 mail@i-kab.de

ZweiZETT-Technik
 Schießgartenstr. 16
 63303 Dreieich
 Telefon +49 6103 8072 90
 info@zweizett-technik.de

International

Frankreich



Vectral Industries
 33, route de Bourg
 01320 CHALAMONT
 Tel. +33 474 382528
 www.vectral.fr

Österreich



messwert - messtechnische Lösungen e.U.
 Anton-Falch-Strasse 2
 6063 Rum
 Tel. +43 664 4981600
 willtec@messwert.at
 www.messwert.at

Schweiz



AIP Wild AG
 Wehntalerstrasse 6
 8154 Oberglatt
 Tel. +41 44 8522020
 info@aip-wild.ch
 www.aip-wild.ch

TOSAG Engineering AG
 Fuchsweidweg 12
 4852 Rothrist
 Tel. +41 62 7943828
 philipp.schaerer@tosag.ch
 www.tosag.ch

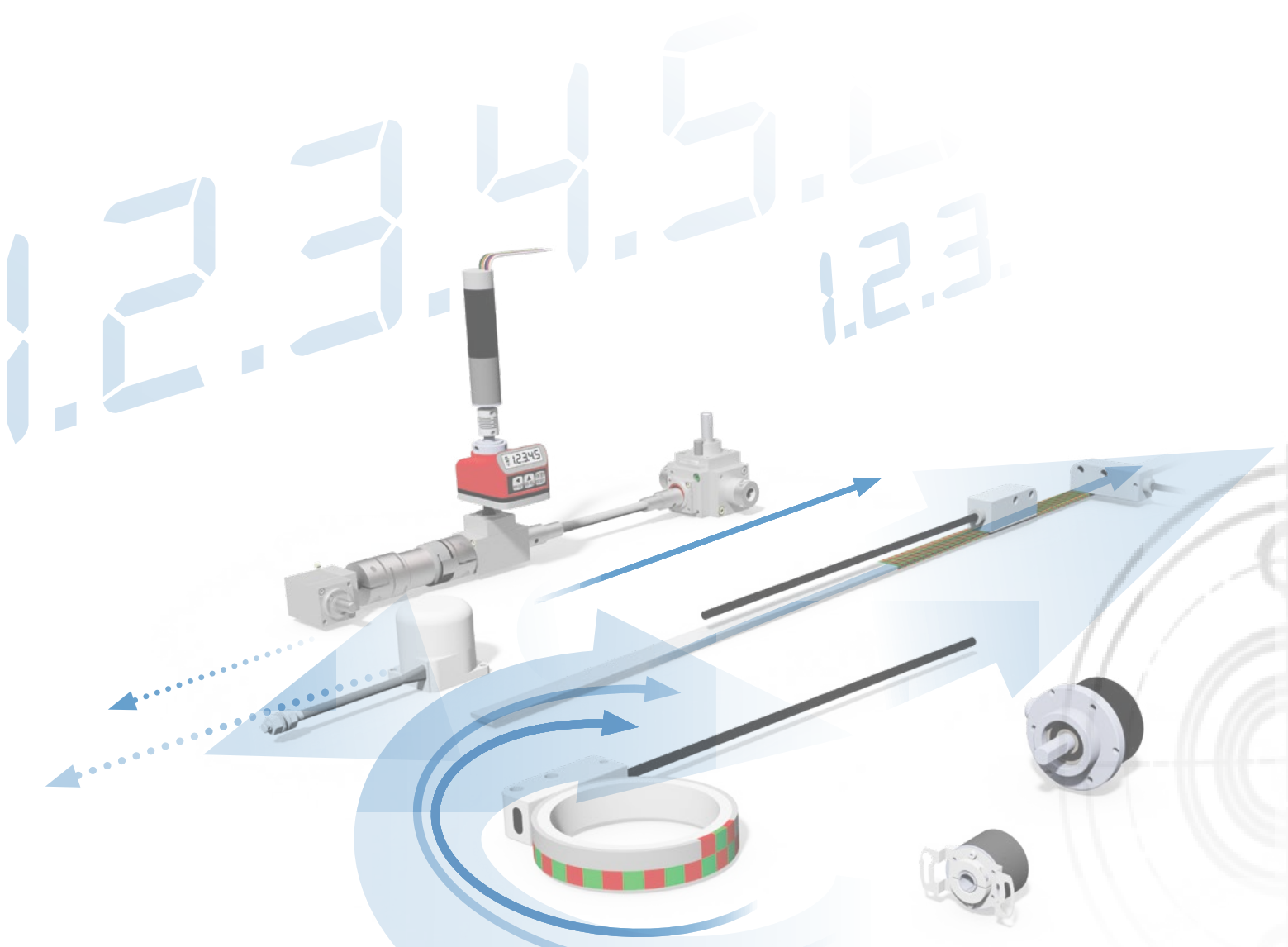
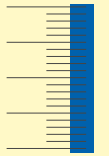

Messen

Anzeigen

Prüfen

Sensorik

Mechanik

Zubehör

Willtec Messtechnik GmbH & Co. KG
Eschenweg 4
79232 March-Hugstetten

Fon +49 7665 93465 0
Fax +49 7665 93465 22

info@willtec.de
www.willtec.de

Ihr Ansprechpartner in Österreich:

für Ihren perfekten
messwert

messwert - messtechnische Lösungen e.U.
Anton-Falch-Strasse 2, 6063 Rum

☎ +43-664-4981600
✉ willtec@messwert.at
🏠 www.messwert.at

Erfolg ist messbar.